



Modelo:
300 KPD 1506TA

CAPACIDAD	
Emergencia	Continuo
300 kW (375 kVA)	270 kW (337 kVA)

Equipo Standard

Motor	Perkins, 1506A-E88TAG5
Generador	Stamford, HC434D
Combustible	Diesel
Frecuencia	60 Hz.
Velocidad de motor	1800 RPM
Panel de control	DSE 7320 MKII



Nuestro modelo **300 KPD 1506TA** ha sido diseñado para proveer energía de forma limpia y eficiente, reduciendo sus gastos de combustible. Así mismo nuestras diferentes configuraciones permiten ofrecerle un producto acorde a sus necesidades específicas, reduciendo ocupación de espacios y minimizando gastos de instalación.

SERVICIO EMERGENCIA

Este equipo suplirá la energía comercial a su máxima capacidad cuando esta falle, o varíe el voltaje por un periodo de tiempo limitado no existe tolerancia para sobrecarga.

SERVICIO CONTINUO

Suplirá la energía comercial a su máxima capacidad sin límite de horas y ocasionalmente podrá suministrar una sobrecarga de 10% (servicio emergencia), esto solo por tiempo limitado.

Nota importante A partir de 1300 metros sobre el nivel del mar, este equipo perderá 1 % de su capacidad cada 150 metros adicionales a 30°C.

Capacidad en amperes x fase (3 fases)	
Voltaje	Amperes
480/277	451
440/254	493
380/219	571
220/127	986

Datos Generales	
Peso sin combustible	3,027 Kgs.
Capacidad Tanque Combustible	720 Litros
Sistema lubricación (aceite)	41 Litros
Capacidad sistema de enfriamiento	30.9 Litros

Consumo Combustible	
Servicio - Carga	Litros/hora
Continuo 100% de carga	65
Continuo 50% de carga	33

DATOS TÉCNICOS BÁSICOS

Número de cilindros..... 6
 Arreglo de cilindros..... Vertical en línea
 Ciclos..... 4
 Aspiración..... Turbo cargado y post-enfriado
 Relación de compresión..... 16.1:1
 Diámetro..... 112 mm
 Carrera..... 149 mm
 Desplazamiento de pistón..... 8.8 litros
 Dirección de rotación..... anti-horario vista volante
 Orden de disparo..... 1, 5, 3, 6, 2, 4

Condiciones de prueba

Temperatura de aire..... 25°C
 Presión barométrica..... 100 kPa
 Humedad relativa..... 30 %

Nivel de sonido

Sinsilenciador nitubería a 1 metro..... 102.7 dB(A)

Radiador

Área de frente..... 0.622 m²
 Material de construcción..... Aluminio



Sistema de enfriamiento

Capacidad total..... 30.9 litros
 Temperatura máxima de tanque..... 107°C
 Rango de operación de termostato..... 86 – 96 °C

Sistema eléctrico

Tipo..... 24 Volts negativo a tierra
 Alternador..... 24 volts, 45 amperes, salida DC
 Motor de arranque..... 24 volts.
 Capacidad motor de arranque 7.8 kW

Sistema de escape

Máxima presión de retorno (1800 rpm).... 10 kPa
 Tamaño de salida escape..... 90 mm (3 1/2 ”)

Sistemas de inyección

Tipo de inyección..... directa
 Bomba de inyección de combustible..... Bosch 24P320

Sistemas de combustible

Tipo de gobernación..... **Electrónica**

Generador: STAMFORD modelo HC434D

CONTROL SYSTEM	SEPARATEL EXCITED BY P.M.G.		
A.V.R.	MX321	MX341	
VOLTAJE REGULACION	+/- 0.5 %	+/- 1.0 %	With 4% ENGINE GOVERNING
SUSTAINED SHORT CIRCUIT	REFER TO SHORT CIRCUIT DECREMENT CURVES		

CONTROL SYSTEM	SEPARATEL EXCITED BY P.M.G.			
A.V.R.	SX460	SX440	SX421	
VOLTAJE REGULACION	+/- 0.5 %	+/- 1.0 %	+/- 0.5 %	With 4% ENGINE GOVERNING
SUSTAINED SHORT CIRCUIT	REFER TO SHORT CIRCUIT DECREMENT CURVES			

INSULATION	CLASS H
PROTECTION	IP23
RATED POWER FACTOR	0.8
STATOR WINDING	DOUBLE LAYER CONCENTRIC
WINDING PITCH	TWO THIRDS
WINDING LEADS	12
STATOR WDG. RESISTANCE	0.0317 Ohms PER PHASE AT 22°C SERIES STAR CONNECTED
ROTOR WDG. RESISTANCE	1.34 Ohms at 22°C
R.F.I. SUPPRESSION	BS EN 61000-6-2 & BS EN 61000-6-4, VDE 0875G, VDE 0875N. refer to factory for others
WAVEFORM DISTORTION	NO LOAD < 1.5% NON-DISTORTING BALANCED LINEAR LOAD < 5.0%
MAXIMUM OVER SPEED	2250 Rev/Min
BEARING DRIVE END	BALL. 6315-2RS (ISO)

Módulo de control Deep Sea 7320 MKII



Modulo de control **DSE 7320 MKII** de arranque automático con falla de red comercial. Cuenta con display iluminado que muestra claramente el estado del motor en todo momento. Monitoreo de velocidad, frecuencia, voltaje, presión de aceite, temperatura de refrigerante y nivel de combustible. Muestra los estados de alarma y paro de motor.

CARACTERÍSTICAS

- Configurable mediante PC y panel frontal cn Pin de protección.
- Cinco teclas de navegación.
- Monitoreo de tres fases.
- Registro de eventos (250).
- 8 salidas configurables
- Paro automático cuando se detecta una condición de falla.
- rotección de potencia inversa (kW y kV Ar) LED y LCD alarma indicación
- Arranque remoto o manual.
- Avanzada capacidad de medición
- Horómetro
- Indicadores Led.

Medición.

Este módulo provee de medición vía la pantalla de cristal líquido con la siguiente lista:

Generador:

Volts: L1-N, L2-N, L3-N
Volts: L1-L2, L2-L3, L3-L1
Amp: L1, L2, L3
Frecuencia: Hz.
Vel. Motor: R.P.M.
Presión aceite: PSI
Nivel comb.: %
Temp. motor: °C
Batería Volt.: Vcd
Horómetro: Hrs.
Carga: kW, kV A, kV Ar, pf

Red comercial:

Volts: L1-N, L2-N, L3-N
Volts: L1-L2, L2-L3, L3-L1
Frecuencia: Hz

DIMENSIONES

Plano de cimentación (para instalación)

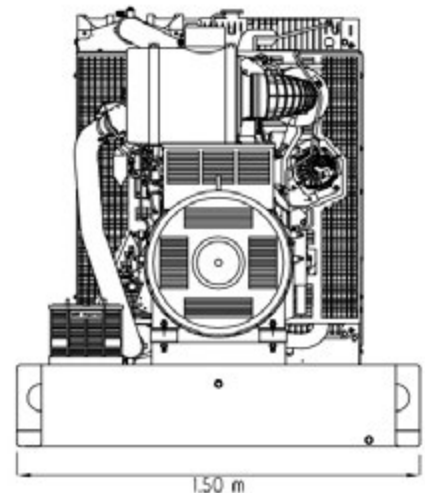
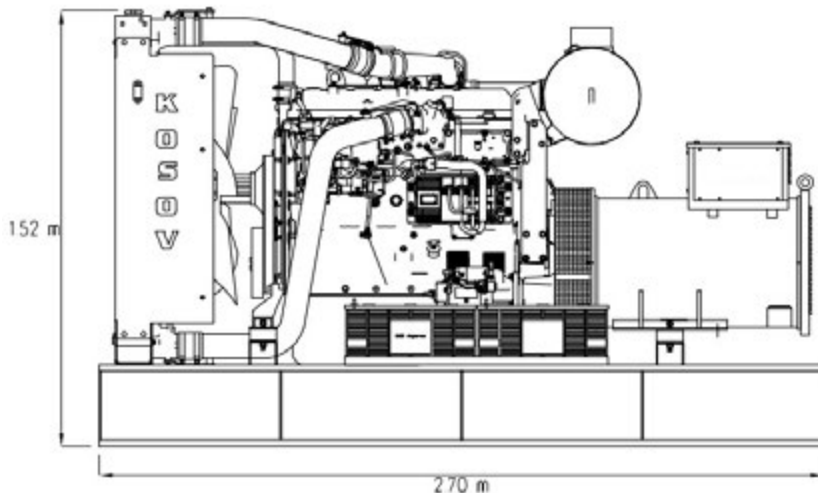



Distribuidor

Matriz
Ciudad de México

Carretera México Toluca 5631, interior 403
Col. Cuajimalpa, Delagación Cuajimalpa
Ciudad de México, CP 05000
Conmutador: (55) 2452 8282

Planta Ensable
Lerma, Estado de México

Lerma
Estado de México.

venta@kosov.com.mx